

TV PIOLHO



20 UHF

A mídia de massa funciona como um aparelho para a exclusão em três níveis:

- a) exclusão dialogal do caráter unilateral da prática televisiva,
- b) as leis de telecomunicação que excluem à maioria o acesso ao espectro;
- c) exclusão tecnológica na qual o conhecimento sobre como as coisas mífuncionam é restrito.

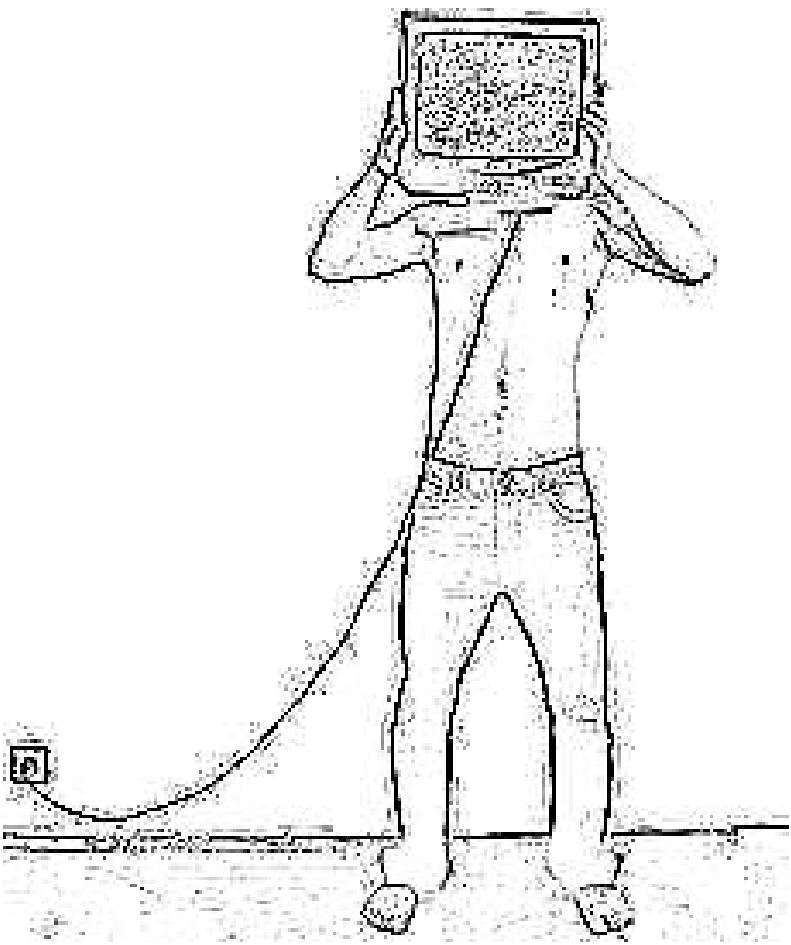

TV PIOLHO

A TV Piolho nasceu de uma demanda em trabalhar com o suporte televisão em um formato livre, livre das regulamentações e dos oficialismos de plantão. O grupo funciona basicamente em um formato aberto onde são incorporadas novas pessoas na medida em que esses se interessam e venham se juntar ao coletivo.

“Será que o cidadão deve desistir de sua consciência, mesmo por um único instante ou em última instância e se dobrar ao legislador? Por que então estará cada pessoa dotada de uma consciência?”

A Desobediência Civil – Henry Thoreau

Transmissões Ao vivo às terças feiras às 20h

Art. 5o

IX - é livre a expressão da atividade intelectual, artística, científica e de comunicação, independentemente de censura ou licença;

A Lei de Radiodifusão contradiz, portanto, a Constituição - de modo que, sendo acusada de Inconstitucional, não é obedecida por quem pratica Rádio e TV Livre.

A Constituição está acima das Leis, portanto este passa a ser o suporte legal para uma prática considerada pelo Poder como sendo ilegal. Pode-se falar de uma desobediência negociada. Assim a TV Livre vai se construindo como um ato à margem das leis vigentes, e, ao mesmo tempo, ancorada em direitos garantidos. Uma frase famosa que circula entre os Meios Livres é: "Pirata são eles, nós não estamos atrás do ouro" quer dizer, não precisamos de autorização ou licença e não queremos explorar comercialmente o meio, mas sim a livre expressão - um uso dos meios que é proibido pela lei, mas que é feito porque a tecnologia permite e, principalmente, a vontade e o direito prevalecem.



O que é uma transmissão coletiva?

É o espaço de algumas horas nas quais o estúdio é montado e recebe variadas intervenções de quem aparecer por lá; seja passando um filme, uma seleção de vídeos da internet, jogando ao vivo algum jogo eletrônico, seja comentando fatos cotidianos, lendo poemas, manipulando marionetes ou pilotando o mixer ou sendo a câmera. A dinâmica entre as pessoas, suas funções e os equipamentos faz surgir a transmissão.

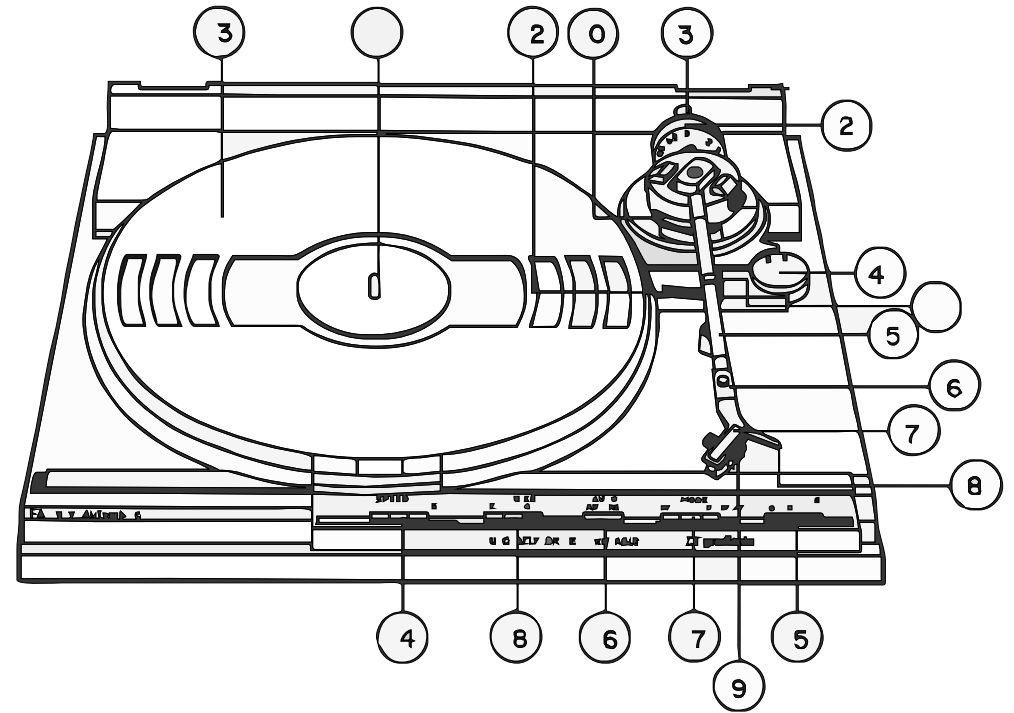

A transmissão coletiva não é mediada por graus hierárquicos entre as pessoas e nem mesmo a função no estúdio é fixa a cada participante, podendo-se transitar entre tarefas ao longo da noite.

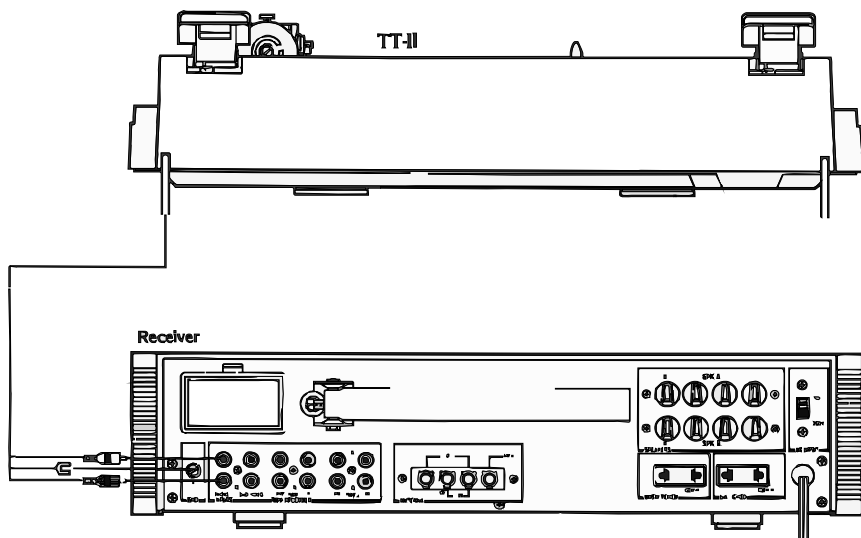

Como sintonizar a TV Piolho?



1) Conecte a sua
TV a uma antena

UHF

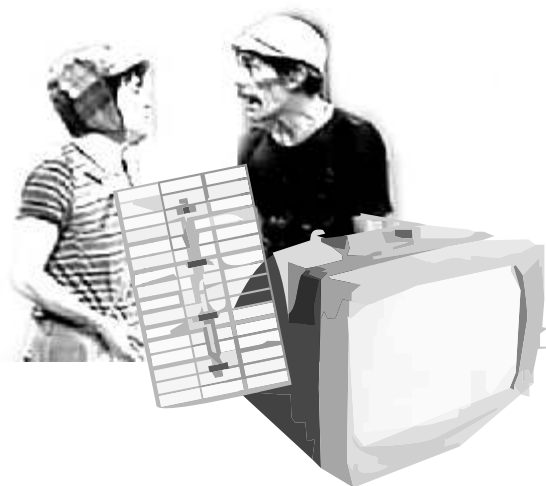
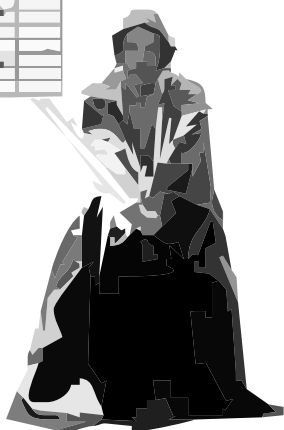
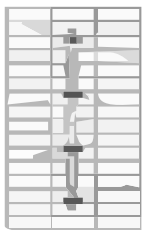

2) Aponte a antena
para o Posto de
Pontas (Barão
Geraldo).

Sintonize o canal 20 UHF

